

## Anfrageformular für Ersatzgurte

Firma			
Ort			
Ansprechpartner			
Telefon		E-Mail	
Fax		Datum	

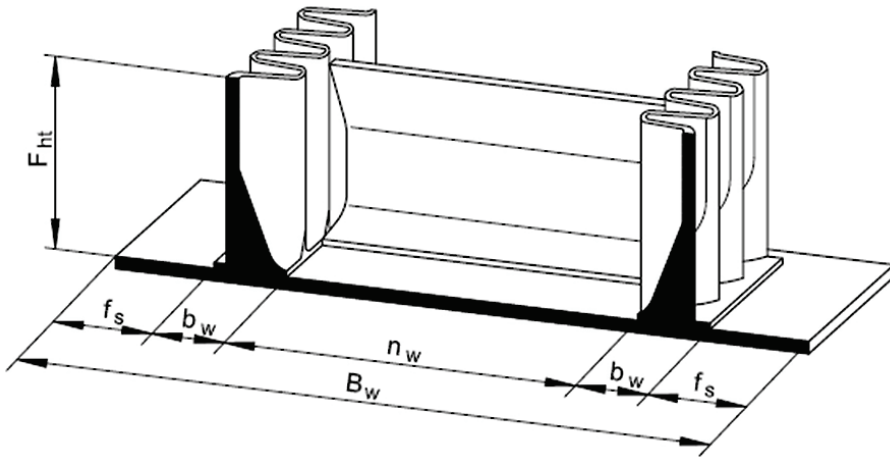

Gurtbreite	$B_w$	mm
Gurtfestigkeit		N/mm
Gurtqualität		
Randfreie Zone	$f_s$	mm
Gurtbreite Netto	$n_w$	mm
Wellenkantenhöhe	$F_{ht}$	mm
Wellenkantenbreite	$b_w$	mm
Stollentyp		Bitte wählen Sie rechts einen Stollentypen
Stollenhöhe		mm
Stollenteilung		mm
Endlos oder offen		m

Verbindung: Wenn nicht vereinbart setzen wir endlos voraus

offen

Formular drucken

Eingaben Löschen

Bitte füllen Sie unser Formular aus und senden Sie es uns via Fax oder E-Mail.

T-Stollen

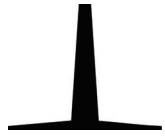

C-Stollen



TC-Stollen



TC-Stollen\*



Schraubverstärkung

